

# Kopersinformatie en optiebrochure

*Polderhof Bunschoten*





# Kopersinformatie en optiebrochure

*Polderhof Bunschoten*





# INHOUDSOPGAVE

Voorwoord	7	Binnendeuren	45
Kopersinformatie	9	Lijndeuren	46
De eerste stappen	10	Paneeldeuren	48
Samen aan de slag	12	Glasdeuren	48
Weloverwogen keuzes	14	Binnendeurkozijnen	49
Realisatie	16	Deurkrukken	50
Aanvullende informatie	17	Elektra	51
Sanitair, tegelwerk en keuken	18	Schakelmateriaal	51
Kopersopties	23	Inbouwspots	52
Sanitairpakketten	24	Trappen	53
Pakket   Start	25	Vensterbanken	54
Upgrades   Start	25	Loodgieter	55
Pakket   Comfort	26	Warmtepomp-/boilerinstallatie	55
Upgrades   Comfort	26	Buitenkraan	56
Pakket   Luxe	27	Warmteontharder	56
Upgrades   Luxe	27		
Pakket   Excellent	28		
Upgrades   Excellent	29		
Spoelknoppen	30		
Afvoeren	31		
Spiegels	32		
Doucheschermen	33		
Radiatoren	36		
Kranen	37		
Toiletkranen	37		
Wastafelkranen	38		
Douchekranen	39		
Badkranen	40		
Tegelwerk toilet en badkamer	41		
Wandtegels	41		
Vloertegels	42		
Dorpels	42		
Accentwand	43		
Accentwand Mosa Scenes	43		

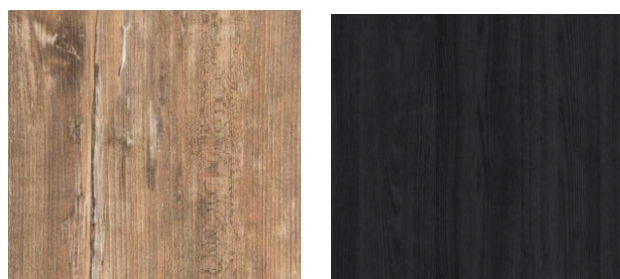



# VOORWOORD

Beste (potentiële) koper,

Gefeliciteerd, u heeft een woning toegewezen gekregen in nieuwbouwproject Polderhof in Bunschoten-Spakenburg! De informatie die voor u ligt, is opgesteld om u te ondersteunen tijdens deze drukke periode en om het volledige bouwproces te verduidelijken.

In het eerste deel geven wij u uitleg over het proces dat nu begint. Aan de hand van een tijdlijn wordt ingegaan op de fases van het proces, dat begint bij het aankoopgesprek, kiezen van de ruwbouwopties en het ondertekenen van de overeenkomsten, via het personaliseren van uw woning tot de realisatie en oplevering.

In het tweede deel ontvangt u een overzicht van de vele mogelijkheden die u heeft om de woning aan te passen aan uw wensen. Samen met de uitgebreide optiekeuzelijsten in het Aalberts Woningdosier en het gesprek met onze kopersbegeleidster in de showroom, kunt u uw woning op basis hiervan aanpassen aan uw persoonlijke voorkeuren. Voor Polderhof hebben onze teams, samen met stylisten, pakketten samengesteld die helemaal aansluiten bij de huidige trends. Daarbij wordt gebruikgemaakt van uitsluitend kwaliteitsmerken zoals Mosa, Bruynzeel en Villeroy & Boch. De keuze strekt zich uit van binnendeuren en inbouwspotjes tot sanitair en tegelwerk. Om u te helpen bij uw keuze, zijn de diverse pakketten voorzien van omschrijvingen en foto's.

We wensen u heel veel plezier toe bij het realiseren van uw woonwensen in Polderhof en zien samen met u uit naar een mooie voorbereidings- en bouwperiode.

Hartelijke groet,

Team Polderhof  
Aalberts en BPD







# Kopersinformatie

*Alle informatie op een rij!*

# DE EERSTE STAPPEN



## Verkoopgesprek

Als u een bouwnummer toegewezen hebt gekregen, vindt er een verkoopgesprek plaats bij de makelaar. Uiteraard is er voldoende gelegenheid om vragen te stellen aan de makelaar. In deze periode kunt u zich, samen met de makelaar, ook oriënteren op de ruwbouwopties. Na het gesprek heeft u een optietermijn waarbinnen u definitief beslist of u de toegewezen woning koopt.



## Koop- en aannemingsovereenkomst

Wanneer u besluit tot aankoop van de woning over te gaan, wordt er een koop- en een aannemingsovereenkomst opgemaakt. Het tekenen van de koop- (grond) en aannemingsovereenkomst (opstal) is een belangrijk moment en in feite de start van de procedure. De koopovereenkomst wordt gesloten tussen koper en Rengerswetering Bunschoten B.V. De aannemingsovereenkomst wordt gesloten tussen de koper en Aalberts Bouw bv. De koop- en aannemingsovereenkomst zijn onlosmakelijk met elkaar verbonden. Na ondertekening ontvangt u per e-mail een link naar de door beide partijen ondertekende overeenkomsten. Tevens worden de originele documenten aan de notaris aangeboden, die dan de akte van levering van het betreffende grondperceel kan voorbereiden.

Bij het ondertekenen van de aannemingsovereenkomst heeft u de keuze om de ruwbouwopties mee te nemen, zoals bijvoorbeeld een uitbouw, dakkapel, dakraam of badcombinatie. De door u gekozen ruwbouwopties worden opgenomen in een aparte bijlage van de aannemingsovereenkomst en worden volgens de termijnen genoemd in artikel 4 lid 1 van de aannemingsovereenkomst gefactureerd. Deze ruwbouwopties kunt u tot één week na het ondertekenen van de aannemingsovereenkomst doch uiterlijk 20 maart 2024 doorgeven aan de makelaar. Na 20 maart 2024 treden verkoper en koper met elkaar in overleg welke ruwbouwopties er nog mogelijk zijn. Dit betekent dus dat de ruwbouwopties (zie optiekeuzelijst) alléén bij de makelaar gekozen kunnen worden en niet tijdens het kopersgesprek met de kopersbegeleidster.



## Hypotheek

De aankoop van de woning kan worden gefinancierd door middel van een hypothecaire geldlening. De zekerheid (onderpand) voor deze lening is de nieuwe woning en dit wordt de hypotheek genoemd. Bij het maken van een keuze m.b.t. de financiering van uw nieuwe woning doorloopt u drie fases:

1. Verkennen en toetsen;
2. Nader advies inwinnen en een keuze maken;
3. Afsluiten van de hypotheek.



### **Notaris**

De eigendomsoverdracht van het grondperceel vindt plaats bij de notaris. Dit is een gebruikelijke stap bij nieuwbouwwoningen. Bij de notaris tekent u de zogenaamde akte van levering. Vóór de datum van ondertekening van de akte van levering ontvangt u van de notaris een afrekening waarop het totaal verschuldigde bedrag staat aangegeven dat op de datum van levering op de rekening van de notaris dient te staan.

Bij Polderhof is de notaris:

Notariaat Eemmeer

Kolkkamp 1, 3751 CX

Postbus 186, 3750 GD

Bunschoten-Spakenburg

+31 (0)33 298 65 22

info@notariaateemmeer.nl

Bij de notaris wordt in de meeste gevallen twee akten getekend:

1. De akte van levering van de grond en de (in aanbouw zijnde) woning van verkoper aan koper;
2. Indien van toepassing de hypotheekakte met betrekking tot de lening die u van de geldverstrekker ontvangt.



### **Betaling bouwtermijnen**

De aanneemsom is verdeeld over (bouw)termijnen. Elke termijn is een percentage van de totale aanneemsom en hangt samen met het afronden van bepaalde werkzaamheden aan de woning. Deze verschuldigde termijnen staan vermeld in artikel 4 van de aanneemovereenkomst. Wanneer er een termijn is verstreken ontvangt u een nota van Aalberts Bouw bv.

# SAMEN AAN DE SLAG



## Het gesprek

Nadat u bij de makelaar de koop- en aannemingsovereenkomst hebt getekend ontvangt u een inlogcode voor het Aalberts Woningdossier, het kopersportaal waarop alle relevante verkoopstukken en overige informatie staat die u nodig heeft om een weloverwogen keuze te maken. Ook ontvangt u een uitnodiging voor een persoonlijk kopersgesprek met onze kopersbegeleidster in onze showroom in Loosdrecht. Hier kunt u veel van de kopersopties zien en u laten adviseren door uw koperbegeleidster. Tijdens dit gesprek adviseert zij u bij de overwegingen die u gemaakt heeft of gaat maken vanuit de optiekeuzelijst. Ook is mogelijk om vragen te stellen over uw toekomstige nieuwe woning. De kopersbegeleidster waar u het kopersgesprek mee heeft is tijdens de bouwperiode ook uw aanspreekpunt.



## Kopersopties

Het project Polderhof in Bunschoten-Spakenburg is een projectmatig conceptueel nieuwbouwproject. Dat betekent dat het ontwerp en de indelingsmogelijkheden vooraf zijn vastgesteld. Door de geprefabriceerde betonnen casco's dienen de opties vroegtijdig bekend te zijn. Het voordeel van deze projectmatige aanpak is dat de kwaliteit van uw toekomstige woning van een gegarandeerd hoog niveau is. Het is enorm leuk om de woning vervolgens aan te passen aan uw persoonlijke voorkeuren. Dat kan door vooraf gedefinieerde kopersopties (zie optiekeuzelijst). Deze kopersopties zijn in deze brochure weergegeven en zijn opgenomen in de optiekeuzelijst. Andere individuele opties die niet in de optiekeuzelijst vermeld staan, zijn niet mogelijk. De vermelde bedragen op de optiekeuzelijst zijn allemaal inclusief 21% btw.

Om de projectplanning te waarborgen, moeten er in een korte tijd veel keuzes gemaakt worden. Onze kopersbegeleidster zal u begeleiden bij dit proces. Tijdens het kopersgesprek geeft zij uitleg over het verdere proces en het Aalberts Woningdossier. Tevens kan zij uitleg geven over de opties uit de optiekeuzelijst om zo samen uw nieuwe 'thuis' te creëren. Ook kunt u bij haar terecht met al uw vragen omtrent de woning.



## Maak kennis met de kopersbegeleidsters

Voor dit project begeleidt onze kopersbegeleidster Heleen Franken het proces. Zij stelt zich hieronder aan u voor. Na ondertekening van de koop- en aannemingsovereenkomst bij de makelaar wordt u uitgenodigd voor een kopersgesprek, Heleen is uw aanspreekpunt tijdens de bouwperiode van uw woning en bij dit gesprek aanwezig.

“Ik ben Heleen Franken en gedurende het bouwproces van uw woning ben ik uw aanspreekpunt. Samen bouwen wij komende periode verder aan uw woning. In onze rol voorzien wij u van zoveel mogelijk informatie en zorgen wij ervoor dat u een weloverwogen keuzes kunt maken over de opties van uw woning.”



Heleen Franken



### **Praktische informatie kopersbegeleiding**

- De werkdagen van Heleen zijn maandag, dinsdag, donderdag en vrijdagochtend. Zij is telefonisch bereikbaar op 088 78 88 724.
- Vragen of opmerkingen kunt u via het Aalberts Woningdossier mailen.
- Heleen probeert zo snel mogelijk op berichten te reageren, maar wij willen u vragen om haar daar maximaal vijf werkdagen de tijd voor te geven zodat ze een goed uitgewerkt antwoord kan formuleren en eventueel informatie op kan vragen bij technische teamgenoten.
- Op de nog af te spreken datum en tijd ontvangt Heleen u graag in de showroom van Aalberts aan de Nieuw Loosdrechtsedijk 105 in Loosdrecht.
- De verdere correspondentiegegevens zijn:  
Aalberts Bouw bv  
T.a.v. Kopersbegeleiding  
Postbus 18  
1230 AA Loosdrecht

Impressie showroom Aalberts:



# WELOVERWOGEN KEUZES



## Aalberts Woningdossier

Nadat u bij de makelaar bent geweest en voorafgaand aan het kopersgesprek ontvangt u een inlogcode voor het Aalberts Woningdossier. Hier vindt u o.a. foto's die tijdens het bouwproces gemaakt worden, nieuwsbrieven en kunt u digitaal uw afbouwopties doorgeven. Via dit portaal ontvangt u de definitieve stukken ter ondertekening, dat gaat middels het plaatsen van een digitale handtekening. Ook de correspondentie met uw kopersbegeleidster verloopt via dit kopersportaal.



## Optiekeuzelijst en sluitingsdatum kopersopties

Naast de reeds gekozen ruwbouwopties bij de makelaar, heeft u de mogelijkheid om de woning verder te personaliseren met de afbouwopties zoals vermeld in het Aalberts Woningdossier. De gewenste opties geeft u door via het Aalberts Woningdossier. Het is belangrijk dat wij tijdig weten welke keuzes u gemaakt heeft zodat wij weten hoe wij elke woning exact gaan bouwen. De datum waarop wij uiterlijk uw keuzes moeten weten, is de sluitingsdatum van de kopersopties. Het naleven van deze sluitingsdatum is cruciaal om het bouwproces zo optimaal mogelijk te laten verlopen, omdat daarna de voorbereiding van het bouwproces van start gaat en alle partijen de gemaakte keuzes dienen te verwerken in hun tekeningen, plannings en materiaalbestellingen. We vragen u dan ook om deze datum te respecteren. Na deze sluitingsdatum is het niet meer mogelijk om opties te kiezen en worden aanvragen niet meer in behandeling genomen. Uiteraard helpen wij u te herinneren aan de deadline.



## De sluitingsdata



- Ruwbouwopties: uiterlijk één week na ondertekening van de koop- en aannemingsovereenkomst bij de makelaar.
- Afbouwopties: drie weken na het kopersgesprek.
- Keuken (alle drie de aangeboden mogelijkheden): drie weken na het kopersgesprek.

Wanneer in het kader van minderwerk op uw verzoek zaken niet worden aangebracht, dan kan de woning in strijd zijn met de Garantie- en waarborgregeling. In dit geval is de gelimiteerde Garantie- en waarborgregeling van Woningborg van toepassing. Gedurende het bouwproces zullen we u vragen om de hierbij behorende formulieren te ondertekenen.

Uw keuzes worden uitgevoerd tijdens de bouw en dus voor de oplevering van uw woning. Na oplevering kunt u zelf wijzigingen aanbrengen. Als u zelf wijzigingen aanbrengt, heeft dit gevolgen voor de garantieafspraken. Aalberts Bouw bv is niet verantwoordelijk voor aanpassingen na oplevering.

Zijn er vragen over de afbouwopties dan verzoeken wij u om deze uiterlijk twee weken voor de sluitingsdata te stellen aan de kopersbegeleidster via het Aalberts Woningdossier. Zo is er voldoende tijd voor het beantwoorden van de vragen en voor het maken van een weloverwogen keuze.



### **Opdrachtbevestiging**

Via het Aalberts Woningdossier kiest u de gewenste afbouwopties. Tot aan de sluitingsdatum heeft u de mogelijkheid om uw afbouwopties te kiezen en eventueel te wijzigen. Als u een afbouwoptie wenst, is het belangrijk dat u deze ook bevestigt in het Aalberts Woningdossier. Nadat de sluitingsdatum is verstreken gaat uw kopersbegeleidster de bevestigde opties via het kopersportaal beoordelen en goedkeuren. Deze goedgekeurde opties worden verwerkt in de opdrachtbevestiging en een koperstekening, die beide vervolgens ter ondertekening aan u worden aangeboden. Via het portaal ontvangt u een melding voor een ondertekenverzoek. Binnen zeven dagen dienen beide documenten ondertekend te zijn. Wordt er niet binnen zeven dagen ondertekend, dan verloopt het ondertekenverzoek en gaan wij er vanuit dat u geen gebruik wilt maken van de aangeboden afbouwopties. De afbouwopties worden dan niet verder verwerkt en in behandeling genomen.

*Let op: u kunt bij de makelaar aangeven wie als eerste een melding ontvangt voor een ondertekenverzoek. Nadat koper 1 heeft getekend ontvangt vervolgens koper 2 het ondertekenverzoek.*



### **Facturatie van meer- en minderwerk**

Van het gekozen meerwerk dat niet in de aannemingsovereenkomst is opgenomen, zal 25% worden gefactureerd na ontvangst van de getekende opdrachtbevestiging. Het restant van het gekozen meerwerk zal bij het bij gereedkomen van het meerwerk worden gefactureerd. Het meerwerk moet net als de termijnfacturen voldaan zijn voor de oplevering van de woning.

Gekozen meerwerk dat wel in de aannemingsovereenkomst is opgenomen, zal volgens artikel 4, lid 1 van de aannemingsovereenkomst worden gefactureerd conform het termijnschema.

# REALISATIE



## Start bouw

Onze collega's en al onze bouwpartners gaan vervolgens uw toekomstige woning realiseren. Zodra wij weten wanneer er gestart kan worden met de bouw zullen wij u via het Aalberts Woningdossier uitnodigen voor een startbouwfeest (waar mogelijk met de op dat moment geldende maatregelen). Ook tijdens de bouwperiode wordt u door uw kopersbegeleiders via het Aalberts Woningdossier op de hoogte gehouden. Tot het moment van de feestelijke oplevering van uw woning blijft het Aalberts Woningdossier het portaal waarmee we u van belangrijke informatie voorzien.



## Bezoek aan bouwplaats

Binnen de huidige wetgeving (Arbo-wet) is de bouwer tijdens de uitvoering verantwoordelijk voor de veiligheid van iedereen die zich op het bouwterrein bevindt. Dit betekent dat de bouwer ook civielrechtelijk aansprakelijk is voor letsel aan personen op het bouwterrein. Wij zullen dan ook alleen ter zake kundig personeel en onze partners op het bouwterrein toelaten. Het is dan ook in het belang van uw eigen veiligheid niet toegestaan om het bouwterrein te betreden. Er zullen kijkmiddagen georganiseerd worden om uw toekomstige woning te kunnen bezichtigen en om inmetingen te verrichten etc. Alleen op deze momenten is het bouwterrein op eigen risico toegankelijk.



## Voorschouw en oplevering

Voorafgaand aan de oplevering wordt u uitgenodigd voor de voorschouw. Bij de voorschouw is het de bedoeling om de woning door te lopen en nauwkeurig te bekijken of alles correct is aangebracht. U kunt eventuele gebreken of afbouwopties die niet (goed) zijn verwerkt aangeven. De doelstelling is om zoveel mogelijk van de geconstateerde punten tijdens de voorschouw te verhelpen voor de oplevering. Bij de oplevering worden eventuele gebreken of tekortkomingen vermeld op het proces-verbaal van oplevering. Dit proces-verbaal wordt tijdens de oplevering van de woning opgesteld. De eventuele opleverpunten worden tijdens de onderhoudsperiode hersteld. Uiteraard bent u vrij om een bouwkundig adviseur, via bijvoorbeeld Eigen Huis, in te schakelen om u met zijn/haar kennis bij te kunnen staan tijdens de oplevering. Aan het einde van de oplevering ontvangt u de sleutels, mits Aalberts Bouw bv alle betalingen heeft ontvangen.



## Onderhoudsperiode en garanties

Om de volledige garantierechten te kunnen benutten, zijn onderhoudsinspecties en onderhoudswerkzaamheden absoluut noodzakelijk. Voor sommige werkzaamheden is het noodzakelijk dat u hiervoor, voor eigen rekening, vakmensen inschakelt. Denk aan installaties (warmtepomp), dakbedekking of schilderwerk. Wij willen u ook verwijzen naar de brochure 'Alles over uw woning, aankoop, oplevering, gebruik en onderhoud', die u samen met het Woningborgcertificaat van Woningborg ontvangt.

Bij de oplevering van uw woning ontvangt u via het Aalberts Woningdossier verschillende opleverdocumenten. De opleverdocumenten bestaan uit kopersinformatie met daarin belangrijke telefoonnummers en een aantal oplossingen voor kleine ongemakken die u tijdens het bewonen zou kunnen ondervinden. Ook treft u diverse handleidingen en definitieve tekeningen aan.



# AANVULLENDE INFORMATIE



- Dit document is nauwkeurig en met zorg samengesteld aan de hand van de gegevens van gemeentelijke diensten, architect, constructeur en adviseurs. Ondanks dat moeten wij een voorbehoud maken ten aanzien van architectonische, bouwtechnische en constructieve wijzigingen, als mede eventuele afwijkingen die voortkomen uit nadere eisen en wensen van overheden en | of nutsbedrijven.
- Tevens behouden wij ons het recht voor om wijzigingen aan te brengen in materialen en afwerking zonder dat een en ander afbreuk doet aan kwaliteit, uiterlijk aanzien en bruikbaarheid van de woning. Deze wijzigingen zullen geen der partijen enig recht geven tot het vragen van verrekening van mindere of meerdere kosten.
- De op de verkoopcontracttekening aangegeven maten zijn circa maten. Hierbij is geen rekening gehouden met enige afwerking. De positionering van lichtpunten, schakelaars, wandcontactdozen, roosters t.b.v. luchttoevoer en -afvoer kan in werkelijkheid enige afwijking vertonen. Aan de aangegeven maten en positionering kunnen dan ook geen rechten worden ontleend.
- Aan mogelijke afwijkingen in de perceelgrootte (zowel positief als negatief) kunnen geen rechten worden ontleend. De ingeschreven maten zijn circa maten.
- Onze bedrijfspolicy is dat we niet reageren op constatering van kopers tijdens ons bouwproces. Onze kijkmiddagen en de voorschouw zijn de momenten waarop kopers hun vragen of bevindingen met betrekking tot hun woning kunnen aangeven.

# KEUKEN, SANITAIR EN TEGELWERK



## Keuken uitzoeken

In de vrij-op-naam-prijs is geen keuken opgenomen. Wanneer u het stroomschema volgt kunt u bepalen welke keuze het beste bij u past. De mogelijkheden zijn hieronder in verschillende scenario's verder uitgewerkt.

### Scenario 1: Installatiepakket basis

Is de basis opstelling van de keuken naar wens, maar neemt u de keuken liever af bij een andere keukenleverancier? Kies dan voor installatiepakket basis. Alle aansluitpunten zitten in dit geval op de basis positie, zoals getekend op de verkoopcontracttekening en de 0-tekening van installatiepakket basis. Het is dus verstandig dat de adviseur van de keukenleverancier de betreffende 0-tekening aanhoudt bij het ontwerpen van de keuken. De opstelling staat namelijk al vast. Er zijn geen wijzigingen in de bouw mogelijk.

Let op: Laat u een keuken ontwerpen met aansluitpunten op andere posities? Dan dient u deze na oplevering zelf te (laten) verplaatsen. Houdt u er rekening mee, dat uw eigen keukenleverancier of installateur hiervoor kosten in rekening kan brengen. Ook kan het zijn dat niet alle wijzigingen mogelijk zijn.

€: Standaard aansluitingen zijn inbegrepen in de vrij-op-naam-prijs

: De keuken wordt na oplevering geplaatst. De keukenleverancier kan voor de oplevering al wel een keer komen inmeten tijdens de daarvoor georganiseerde inmeetdag.

### Scenario 2: Installatiepakket variant

Wilt u een andere keukenopstelling maar komt u er niet uit met de keukens die wij aanbieden? Kies dan voor installatiepakket variant. In dit geval kunt u kiezen uit diverse installatiepakketten. De aansluitpunten worden op een vaste plek aangebracht zoals uitgewerkt op de 0-tekening van het betreffende installatiepakket. Het is dus verstandig dat de adviseur van de keukenleverancier de betreffende 0-tekening aanhoudt bij het ontwerpen van de keuken. De opstelling staat namelijk al vast. Er zijn geen wijzigingen in de bouw mogelijk.

Let op: Laat u een keuken ontwerpen met aansluitpunten op andere posities? Dan dient u deze na oplevering zelf te (laten) verplaatsen. Houdt u er rekening mee, dat uw eigen keukenleverancier of installateur hiervoor kosten in rekening kan brengen. Ook kan het zijn dat niet alle wijzigingen mogelijk zijn.

€: Voor het installatiepakket variant betaalt u kosten voor de aansluitpunten. (met Breman overleggen, dat we een vaste prijs kunnen bepalen)

: De keuken wordt na oplevering geplaatst. De keukenleverancier kan voor de oplevering al wel een keer komen inmeten tijdens de daarvoor georganiseerde inmeetdag.

### Scenario 3: Menu keuken basis

Bent u na het gesprek met de kopersbegeleider enthousiast geworden over de Bruynzeel keuken in de Aalberts showroom? En is voor u de basis opstelling naar wens, kies dan voor menu keuken basis. Deze Bruynzeel keuken is van hoge kwaliteit, met een ruime keuze aan frontjes, kleuren, werkbladen en apparatuur ( sommige keuzes tegen meerprijs). Door onze samenwerking met Bruynzeel kunnen we deze keuken voordelig aanbieden. Een ander groot voordeel is dat de keuken al voor oplevering geplaatst wordt!

€: Door onze samenwerking met Bruynzeel kunnen we deze keuken voordelig aanbieden. De menukeuken basis wordt opgenomen in de opdrachtbevestiging van Aalberts en wordt conform het overig meer- en minderwerk gefactureerd. Afhankelijk van uw keuzes kan het zijn dat u moet bijbetalen.

: De keuken wordt voor oplevering geplaatst.

#### Scenario 4: Menukeuken variant

Bent u na het gesprek met de kopersbegeleider enthousiast geworden over een van de variant menukeuken? Bekijk dan het Aalberts keukenmenu.

In onze showroom hebben wij een voorbeeld Bruynzeelkeuken staan. Deze Bruynzeel keuken is van hoge kwaliteit, met een ruime keuze aan frontjes, kleuren, werkbladen en apparatuur.

Door onze samenwerking met Bruynzeel kunnen we deze keukens voordelig aanbieden. Een ander groot voordeel is dat de keuken al voor oplevering geplaatst wordt!

€: De menukeuken variant wordt opgenomen in de opdrachtbevestiging en wordt conform het overig meer- en minderwerk gefactureerd. Het verplaatsen van de aansluitpunten zit hier al bij-in.

: De keuken wordt voor oplevering geplaatst.

#### Scenario 5: Maatwerk Bruynzeelkeuken

Wilt u volledige vrije keuze bij het ontwerpen van uw keuken? Ga dan voor de 'Maatwerkkeuken Bruynzeel'. In de showroom van Bruynzeel gaat u samen met de adviseur uw eigen droomkeuken ontwerpen. U heeft volledige keuzevrijheid in opstelling, frontjes, kleuren, apparatuur, werkblad etc. Bruynzeel levert de keuken, Aalberts verzorgt de aanpassing van de aansluitpunten. Wij houden Bruynzeel op de hoogte van de planning en zorgen voor de inmeting.

€: Voor het verplaatsen van leidingwerk ontvangt u separaat een prijsopgave, deze prijsopgave wordt verrekend in de opdrachtbevestiging van Aalberts en wordt conform overig meer- en minderwerk gefactureerd. De keuken zelf betaald u aan Bruynzeel.

: De keuken wordt na oplevering geplaatst.



#### Aandachtspunten

- Voor alle bovenstaande scenario's geldt de sluitingsdatum zoals vermeld in het woningdossier van Aalberts. Dit betekent dat voor de sluitingsdatum de definitieve keukenindeling en offertes ook bij Bruynzeel Keukens getekend dienen te zijn.
- Wij nemen geen keukeninstallatie schema van andere keukenleveranciers in behandeling.
- Het adres van onze project keukenleverancier is:

Bruynzeel Keukens  
Hollantlaan 24  
3526 AM Utrecht  
(030) 266 78 52



#### Sanitair en tegelwerk

De woning wordt standaard voorzien van sanitair en tegelwerk. Dit sanitair en tegelwerk is omschreven in de technische omschrijving en kunt u in onze showroom in Loosdrecht bekijken. Ook is in onze showroom het optioneel te kiezen sanitairpakket en tegelpakket te zien. Wanneer u hier niet slaagt, kunt u ervoor kiezen om de badkamer en/of toiletruimte casco te laten opleveren. Voor de exacte omschrijving willen wij u verwijzen naar de optiekeuzelijst en deze optiebrochure, waar deze mogelijkheden uitgebreid staan omschreven. Het is niet mogelijk om het leidingwerk in de badkamer en/of toilet te verplaatsen of extra leidingwerk aan te laten brengen. Bij keuze casco is de gelimiteerde Garantie- en Waarborgregeling van Woningborg van toepassing.

**Hoe vind ik  
mijn droomkeuken?**

## **1** Bruynzeel keuken

- Keuken wordt vóór oplevering geplaatst
- Scherpe all-in prijs
- Keuze uit verschillende opstellingen
- Aalberts blijft uw aanspreekpunt

## **2** Bruynzeel maatwerk keuken

- Adviesgesprek in showroom Utrecht
- Keuken wordt na oplevering geplaatst
- Aalberts past het leidingwerk aan conform de Bruynzeel offerte. Hiervan ontvangt u via Bruynzeel een separate offerte
- Bruynzeel wordt uw aanspreekpunt

## **3** Installatiepakket

- U heeft keuze uit verschillende installatiepakketten (opstellingen).
- Op de 0-tekening van het door u gekozen installatiepakket ziet waar welke keukenaansluiting komt. Dit is het vetrekpunt voor uw gesprek bij uw eigen gekozen keukenleverancier.
- U kiest een installatiepakket welke het meest aansluit bij uw keukenwensen. Overige aanpassingen van leidingwerk dient u zelf na oplevering te regelen
- De keuken van uw eigen gekozen leverancier wordt na oplevering geplaatst.



2

# Kopersopties

*Maak van uw nieuwe huis een thuis!*

# SANITAIRPAKKETTEN



In de toiletruimte en badkamer kunt u (onafhankelijk van elkaar) een keuze maken uit onderstaande sanitairpakketten en -upgrades.

Op de verkoopcontracttekening en technische omschrijving ziet u welke sanitair onderdelen in welke ruimte van toepassing zijn voor uw type woning.

Het is niet mogelijk om onderdelen van de verschillende pakketten te combineren. Het casco opleveren van de ruimtes is wel mogelijk. Vanwege de bereikbaarheid van het leidingwerk in de schacht blijft het inbouwreservoir (Wisa XS) ten alle tijden gehandhaafd.

Overige onderdelen, zoals spoelknoppen, kranen, spiegels, etc. zijn los te kiezen en staan verderop in deze brochure weergegeven. De prijzen staan vermeld in de woonwensenlijst in het Aalberts Woningdossier.

*Let op: Ook als u kiest voor de standaard afwerking van dit onderdeel, dient u dit in de woonwensenlijst aan te geven.*

*\* In sommige gevallen is het ligbad geen upgrade, maar standaard aanwezig in de woning (zie verkoopcontracttekening en technische omschrijving). Aangezien dit niet voor iedere woning het geval is, dient u het gekozen pakket voor het ligbad nog wel aan te geven in de woonwensenlijst in het Aalberts Woningdossier. De keuze voor het ligbad dient overeen te komen met het gekozen sanitair pakket.*

*\*\* Kraangat fontein altijd aan rechter zijde.*



# 1

## PAKKET I START

- V&B O'Novo wandcloset incl softclose zitting/deksel (diepspoel en directflush) art.nr. 5660 HR 01
- V&B O'Novo fontein incl. overloop en één kraangat rechts art.nr. 4343 36 01\*\*
- V&B O'Novo wastafel 60x49cm (BxD) incl. overloop en één kraangat art.nr. 4A41 60 01



## UPGRADES I START

Dit pakket is (afhankelijk van woningtype) uit te breiden met een wastafelmeubel en/of een ligbad\*.  
Zie woonwensenlijst in het Aalberts Woningdossier

- V&B Verity Exclusive wastafel incl. onderkast 100x47x53cm (BxDxH) incl. overloop en één kraangat art.nr. S001 02.. 01
- V&B O'Novo duo ligbad 180x80cm (LxB) acryl art.nr. UBA180CAS2V-01\*



White

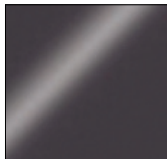

Grey



Oak Nebraska





## 2

### PAKKET I COMFORT

- V&B Architectura wandcloset incl. softclose zitting/deksel (diepspoel en directflush). art.nr. 5684 HR 01
- V&B Architectura fontein incl. overloop en één kraangat rechts art.nr. 4373 36 01\*\*
- V&B Verity Line wastafel 65x50cm (BxD) incl. overloop en één kraangat art.nr. 4A16 65 01



### UPGRADES I COMFORT

Dit pakket is (afhankelijk van woningtype) uit te breiden met een grotere wastafel, wastafelonderkast en/of een ligbad\*. Zie woonwensenlijst in het Aalberts Woningdossier.

- V&B Verity Line onderkast 65x50x62cm (BxDxH) incl. twee lades art.nr. B66400..
- V&B Venticello wastafel 100x50cm (BxD) incl. overloop en twee kraangaten art.nr. 4104AK01
- V&B Verity Line onderkast 100x50x62cm (BxDxH) incl twee lades art.nr. B66000..
- V&B Omnia Architectura duo ligbad 180x80cm (LxB) acryl art.nr. UBA180CAS2V-01\*

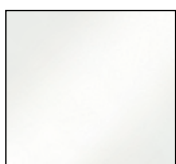
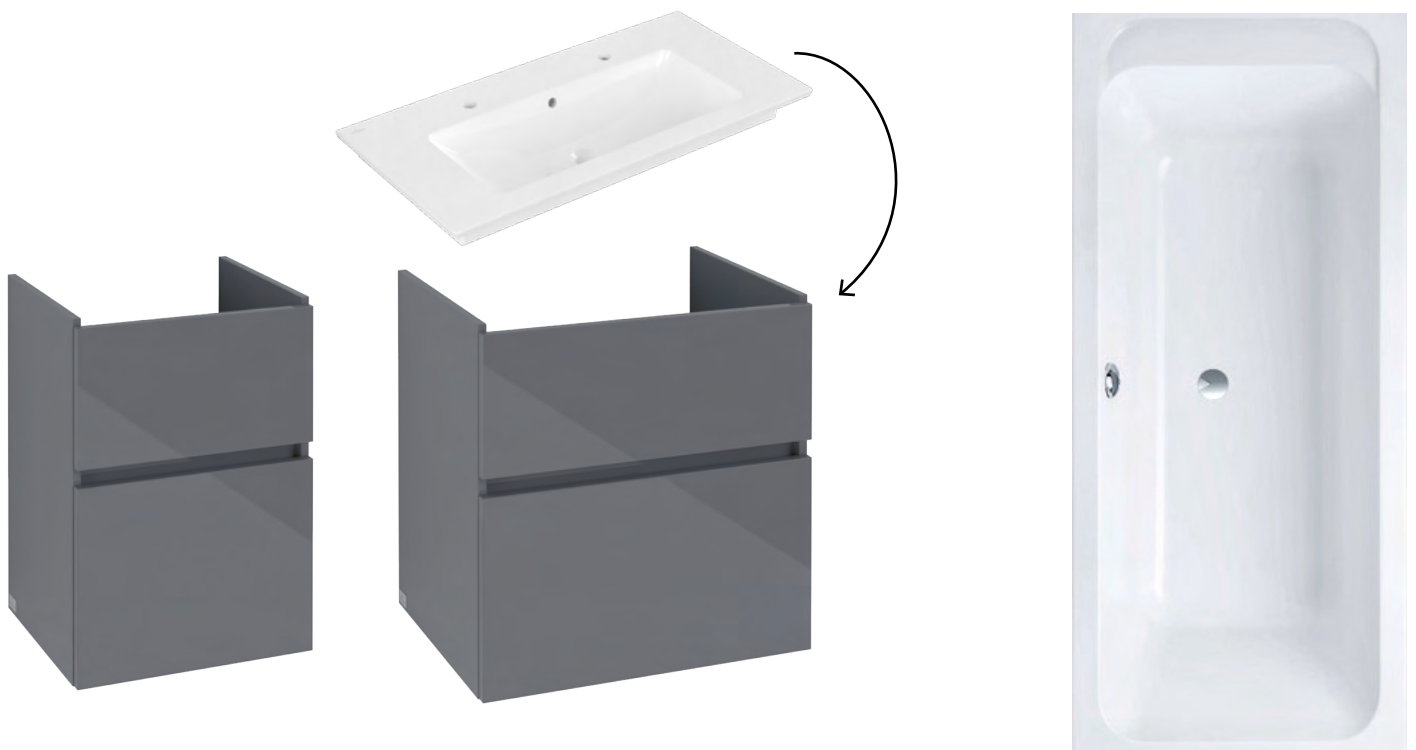

Glossy White

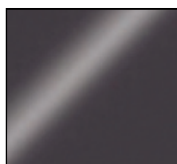

Glossy Grey

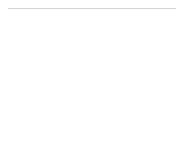

Kansas Oak

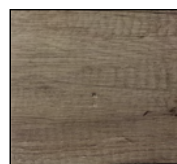

Oak Nebraska

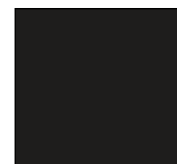

Black Matt

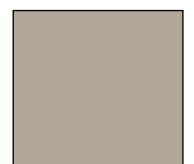

Sand Grey Matt

### 3

## PAKKET | LUXE

- V&B Avento wandcloset incl softclose zitting/deksel (diepspoel en directflush) art.nr. 5656 HR 01
- V&B Avento fontein zonder overloop en één kraangat rechts art.nr. 43003L01\*\*
- V&B Avento wastafel 60x47cm (BxD) incl. overloop en één kraangat art.nr. 4158 60 01



## UPGRADES | LUXE

Dit pakket is (afhankelijk van woningtype) uit te breiden met een grotere wastafel, wastafelonderkast en/of een ligbad\*. Zie woonwensenlijst in het Aalberts Woningdossier.

- V&B Avento onderkast 60x47x51cm (BxDxH) incl. twee lades art.nr. A88900..
- V&B Avento wastafel 100x47cm (BxD) incl. overloop en twee kraangaten art.nr. 4156A101
- V&B Avento onderkast 100x47x51cm (BxDxH) incl. twee lades art.nr. A89200..
- V&B Loop & Friends duo ligbad 180x80cm (LxB) acryl art.nr. UBA180LFO2V-01\*

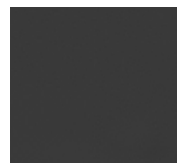

Graphite

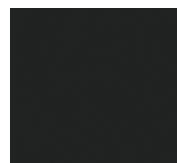

Volcano Black



Brilliant White

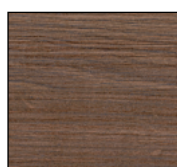

Arizona Oak



Nordic Oak



Kansas Oak



Stone Oak

## 4 PAKKET | EXCELLENT

- V&B Subway 3.0 wandcloset incl softclose zitting/deksel (diepspoel, twistflush en directflush) art.nr. 4670TS01
- V&B Momento 2.0 fontein zonder overloop en één kraangat rechts art.nr. 43234001\*\*
- V&B Subway 3.0 wastafel 60x47cm (BxD) incl. overloop en één kraangat art.nr. 4A70 60 01



## UPGRADES | EXCELLENT

Dit pakket is (afhankelijk van woningtype) uit te breiden met een grotere wastafel, wastafelonderkast en/of een ligbad\*. Zie de woonwensenlijst in het Aalberts Woningdossier.

- V&B Subway 3.0 onderkast 60x47x58cm (BxDxH) incl. twee lades art.nr. C57800..
- V&B Subway 3.0 wastafel 100x47cm (BxD) incl. overloop en één kraangat art.nr. 4A70 A5 01
- V&B Subway 3.0 onderkast 100x47x58cm (BxDxH) incl. twee lades art.nr. C57000..
- V&B Subway duo ligbad 180x80cm (LxB) acryl art.nr. BA180SUB2V-01\*

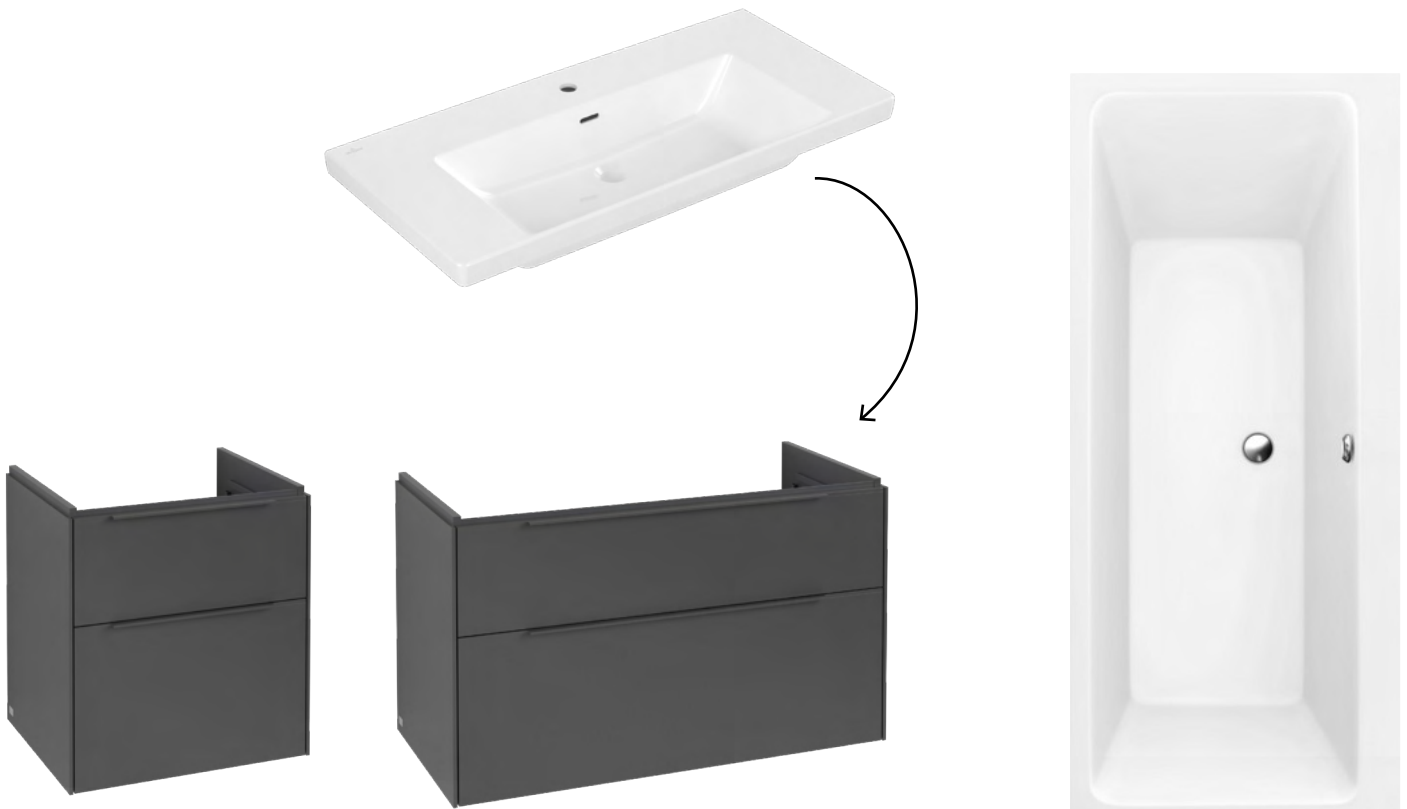

Brilliant White

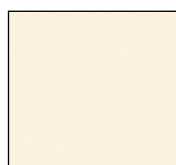

Pure White



Volcano Black



Taupe



Cashmere Grey

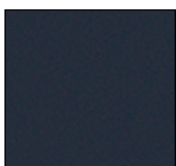

Marine Blue

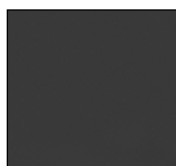

Graphite



Kansas Oak



Stone Oak

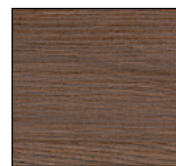

Arizona Oak



Nordic Oak

# SPOELKNOPPEN

In de toiletruimte en badkamer kunt u (onafhankelijk van elkaar) een keuze maken uit onderstaande spoelknoppen.

*Let op: Ook als u kiest voor de standaard afwerking van dit onderdeel, dient u dit in de woonwensenlijst aan te geven.*



Basis  
Spoelknop | XS Argos | Rond | wit

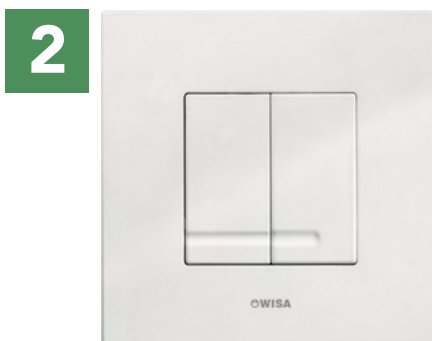

Spoelknop XS Delos | vierkant | kunststof | wit



Spoelknop XS Delos | vierkant | kunststof | mat chroom look



Spoelknop  
XS Delos | vierkant | aluminium | zwart

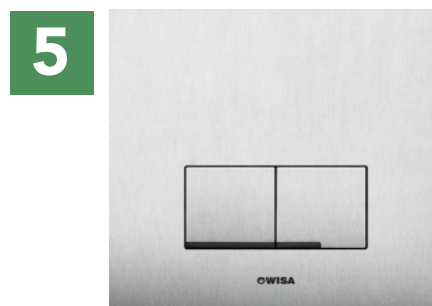

Spoelknop  
XS Delos | vierkant | RVS steel

# AFVOEREN

## Fontein- en wastafelafvoeren

In de toiletruimte en badkamer kunt u (onafhankelijk van elkaar) een keuze maken uit onderstaande afvoeren.

*Let op: Ook als u kiest voor de standaard afwerking van dit onderdeel, dient u dit in de woonwensenlijst aan te geven.*

1



Bekersifon  
Afvoerplug met rubber stop

2



Bekersifon  
Afvoerplug met push-to-open

3



Designsifon  
Afvoerplug met push-to-open

## Doucheafvoeren

In de douchehoek van de badkamer kunt u een keuze maken uit onderstaande afvoeren.

*Let op: Ook als u kiest voor de standaard afwerking van dit onderdeel, dient u dit in de woonwensenlijst aan te geven.*

1



Doucheput | vierkant  
RVS

2



Draingoot | standaard rooster  
RVS

3

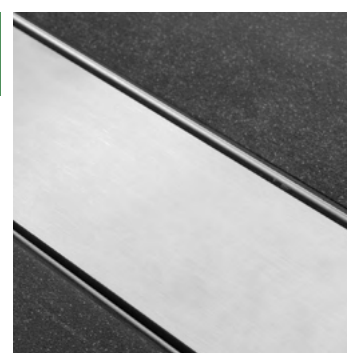

Draingoot | vlak rooster  
RVS

# SPIEGELS

Boven de wastafel in de badkamer kunt u een keuze maken uit onderstaande spiegels.

*Let op: Ook als u kiest voor de standaard afwerking van dit onderdeel, dient u dit in de woonwensenlijst aan te geven.*



Spiegel met spiegelklemmen  
Afmeting: 60x40 cm (hxb)

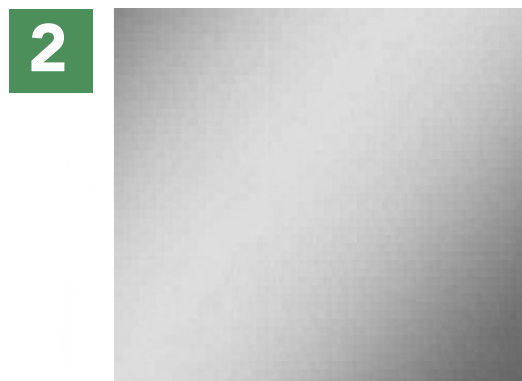

Spiegel met verdekte bevestiging  
Afmeting: 60x60 cm of 60x100 cm (hxb)



Spiegel met verlichting  
Afmeting: 60x60 cm of 60x100 cm (hxb)



Spiegelkast met verlichting  
Afmeting: 75x60 cm of 75x100 cm (hxb)



Spiegel rond met randverlichting  
Afmeting: 65 of 85 cm (diameter)



# DOUCHESCHERMEN

Op de verkoopcontracttekening en in de technische omschrijving ziet u of de douchehoek in uw badkamer is voorzien van een douchescherm. Wilt u de douchehoek (verder) afsluiten, kunt u kiezen voor een van onderstaande doucheschermen.

In verband met verschillende badkamerindelingen zijn niet alle doucheschermen voor alle woningtypes van toepassing. In uw woonwensenlijst ziet u welke mogelijkheden er zijn voor uw woning.

*Let op: Ook als u kiest voor de standaard afwerking van dit onderdeel, dient u dit in de woonwensenlijst aan te geven.*

Alle glazen doucheschermen zijn uitgevoerd in helder veiligheidsglas. Voor de profielkleuren kunt u een keuze maken uit de kleuren mat chroom of mat zwart.



Novellini mat chroom



Novellini mat zwart

1

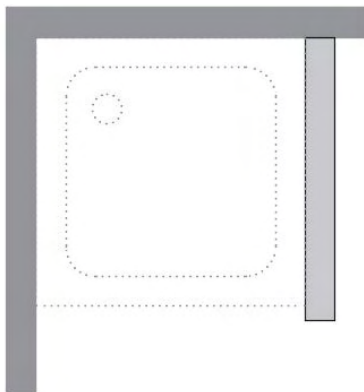

Vaste wand douchehoek  
Voorzien van tegelwerk  
210x7cm (hxd) | verschillende breedte maten

2

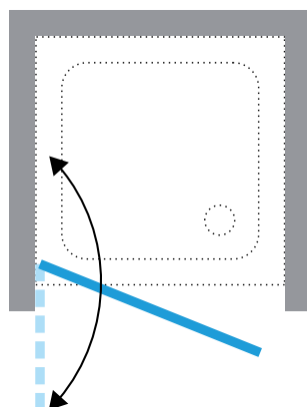

Nisdeur | alleen mogelijk icm vaste wand





3

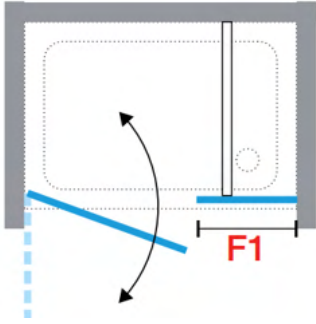

Nisdeur met vast element | alleen mogelijk icm vaste wand



4

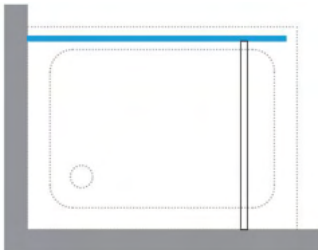

Zijwand vrijstaand (alleen voor vrijstaande woningen mogelijk)

5

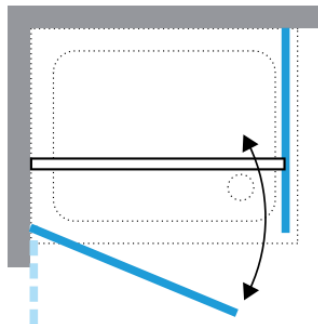

Zijwand en deur



6

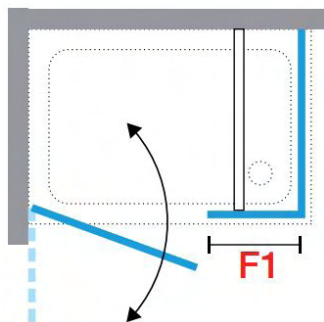

Zijwand en deur met vast element

7

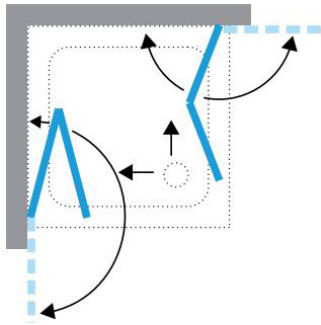

Hoekinstap met vouwdeuren



8

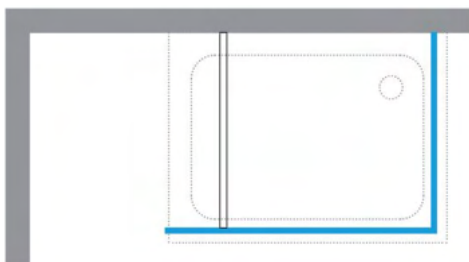

Inloopdouche  
(alleen voor rijwoning mogelijk)

9

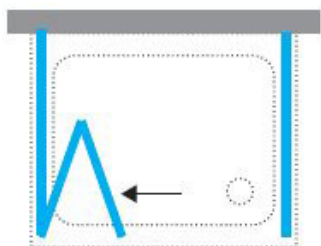

Twee zijwanden met vou deur  
(alleen voor rijwoning mogelijk)



10

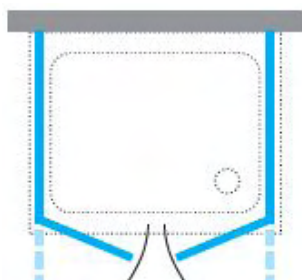

Twee zijwanden met 2-delige draaideur  
(alleen voor rijwoning mogelijk)

# RADIATOREN

In badkamer kunt u een keuze maken uit onderstaande radiatoren. De radiatoren in uw badkamer zijn elektrisch en dienen als bijverwarming. De juiste afmetingen vindt u in de woonwensenlijst.

*Let op: Ook als u kiest voor de standaard afwerking van dit onderdeel, dient u dit in de woonwensenlijst aan te geven.*

1



Designradiator Aura  
Wit

2



Designradiator Subway  
Wit of zwart

3



Designradiator Metropolitan  
Wit of zwart

4



Designradiator Quaro  
Wit of zwart

# KRANEN

## Toiletkranen

In de toiletruimte kunt u bij de fontein een keuze maken uit onderstaande toiletkranen.

*Let op: Ook als u kiest voor de standaard afwerking van dit onderdeel, dient u dit in de woonwensenlijst aan te geven.*

1



Toiletkraan Logis  
Chroom

2



Toiletkraan Vernis  
Chroom of zwart

3



Toiletkraan Talis E  
Chroom

4



Toiletkraan Vivenis  
Chroom of zwart

## Wastafelkranen

In de badkamer kunt u bij de wastafel een keuze maken uit onderstaande wastafelkranen.

*Let op: Ook als u kiest voor de standaard afwerking van dit onderdeel, dient u dit in de woonwensenlijst aan te geven.*

1



Wastafelkraan Logis  
Chroom

2



Wastafelkraan Vernis  
Chroom of zwart

3



Wastafelkraan Talis E  
Chroom of zwart

4



Wastafelkraan Vivenis  
Chroom of zwart

## Douchekekranen

In de badkamer kunt u bij de douche een keuze maken uit onderstaande douchekekranen. Met oog op de watercapaciteit van de aanwezige boiler is er rekening gehouden met waterbesparende douchekoppen. De door ons aangeboden douchekoppen zijn allemaal uitgerust met EcoSmart-technologie en hebben een watercapaciteit van maximaal 9L/min (m.u.v. douchekraan met glijstangset Crometta, deze heeft een waterverbruik van 10L/min).

*Let op: Ook als u kiest voor de standaard afwerking van dit onderdeel, dient u dit in de woonwensenlijst aan te geven.*



Douchekraan met glijstangset Crometta  
10L/min | Chroom



Douchekraan met glijstangset Raindance Select S  
EcoSmart | Chroom of zwart



Showerpipe Vernis  
EcoSmart | Chroom of zwart



Showerpipe Cromia Select S  
Chroom of zwart



## Badkranen

In de badkamer kunt u bij het (optionele) ligbad een keuze maken uit onderstaande badkranen.

*Let op: Ook als u kiest voor de standaard afwerking van dit onderdeel, dient u dit in de woonwensenlijst aan te geven.*



Badkraan Vernis  
Chroom of zwart

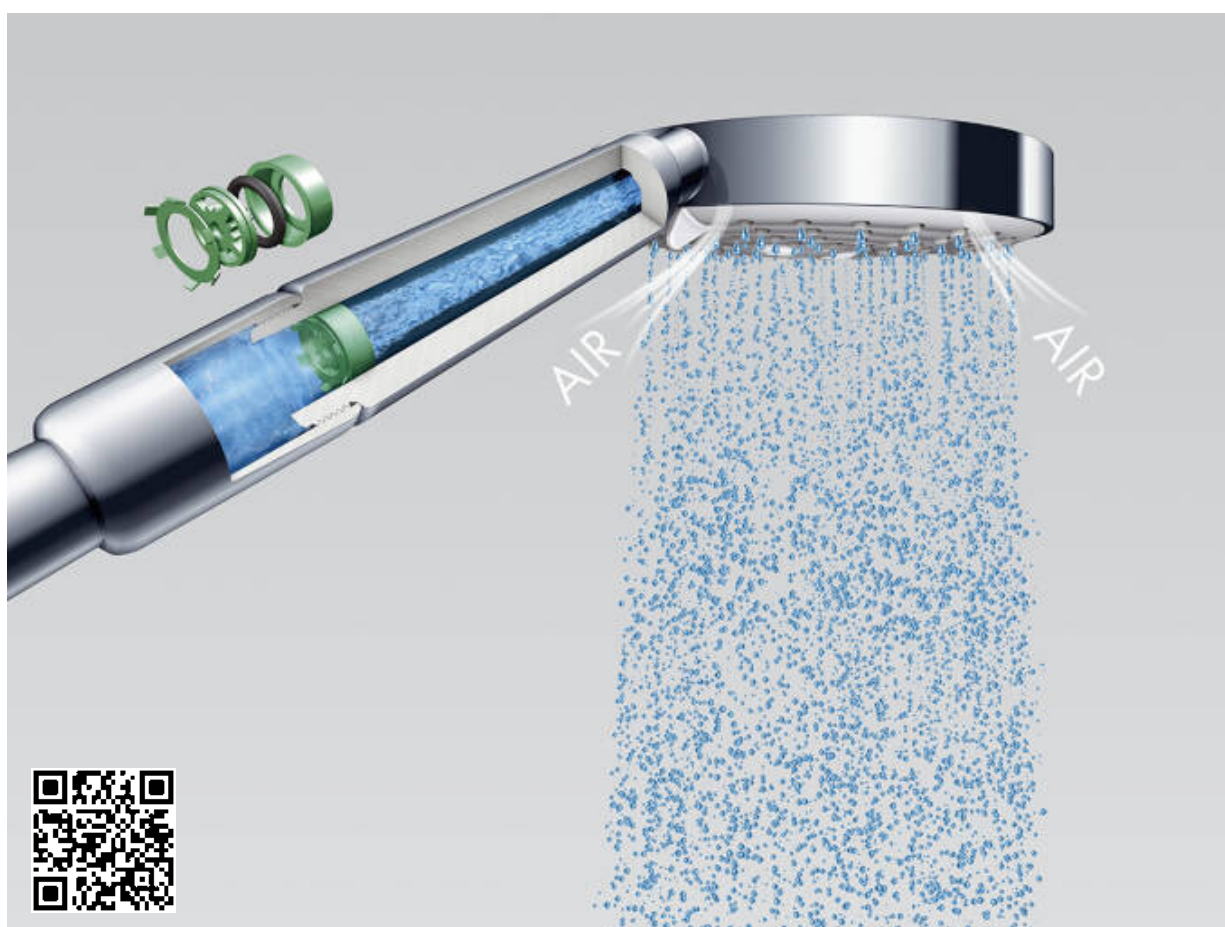

In de toiletruimte en badkamer kunt u (onafhankelijk van elkaar) een keuze maken uit onderstaande tegels. In de technische omschrijving ziet u per ruimte de hoogte van het wandtegelwerk voor uw type woning. Eveneens ziet u daar de standaard afmeting en kleur van het tegelwerk.

Het is niet mogelijk om enkele wanden zonder tegelwerk op te leveren. Het volledig casco opleveren van de ruimtes is wel mogelijk.

*Let op: Ook als u kiest voor de standaard afwerking van dit onderdeel, dient u dit in de woonwensenlijst aan te geven.*

## Wandtegels

De wandtegels worden in recht verband en gecentreerd op de wanden geplaatst. De voegen zijn niet strokend met de vloertegels. De wandtegels zijn er in vier verschillende formaten:



20x25 cm



15x30 cm

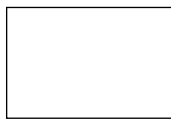

30x45 cm



30x60 cm

Daarbij heeft u de keuze uit 3 verschillende kleuren in zowel glanzende als matte uitvoering.

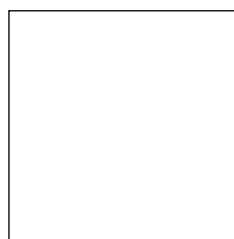

wit

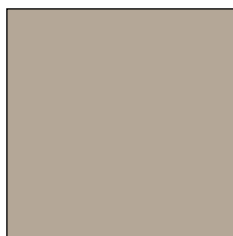

beige

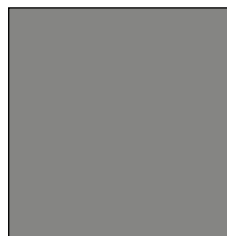

grijs

*Kijk voor alle mogelijke afmetingen en de daarbij behorende optienummers in de woonwensenlijst!*



## Vloertegels

De vloertegels worden in recht verband en gecentreerd op de vloer geplaatst. De voegen zijn niet strokend met de wandtegels.

*Let op: Wanneer de douchehoek voorzien is van een vierkante doucheput kunnen er in de douchehoek alleen vloertegels van 15x15 cm worden toegepast. Wanneer de douchehoek (optioneel) voorzien is van een draingoot, kunnen er grotere formaten gekozen worden. Dit dient los van het gekozen formaat vloertegels voor de rest van de badkamer aangegeven te worden. De vloertegels zijn er vier verschillende formaten:*

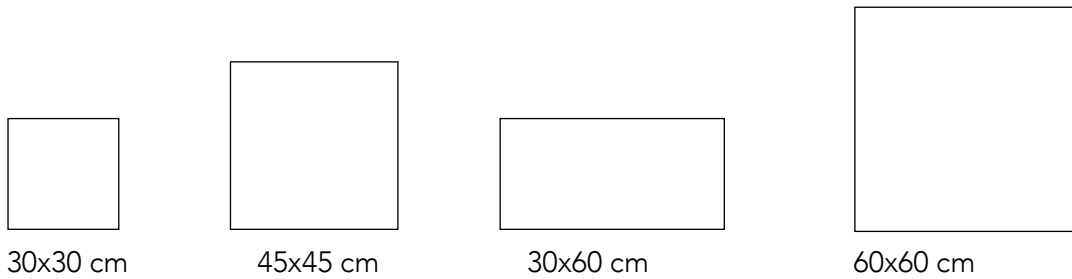

Daarbij heeft u de keuze uit vier verschillende kleuren:

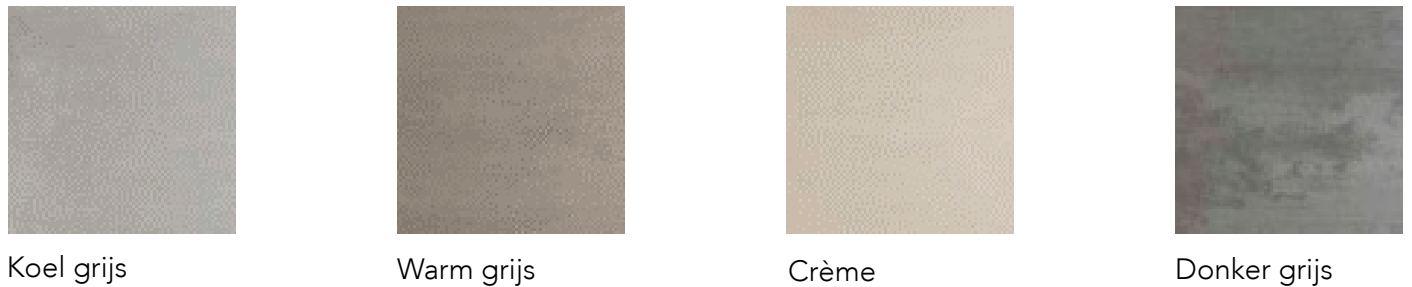

## Dorpels

In uw toilet en badkamer wordt ter afwerking van uw vloertegels een kunststenen dorpel onder de deur geplaatst. Er kan gekozen worden uit zes kleuren.



Holonite dorpel | Antraciet | basis

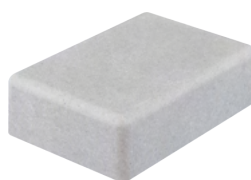

Holonite dorpel | Lichtgrijs

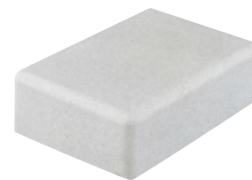

Holonite dorpel | Wit



Holonite dorpel | Grannero

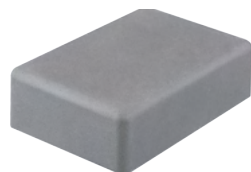

Holonite dorpel | Donkergrijs

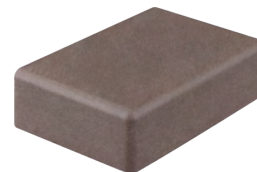

Holonite dorpel | Bruingrijs

## Accentwand

In de toiletruimte en de badkamer kunt u onafhankelijk van elkaar diverse wanden laten uitvoeren in een accentkleur. Deze accentkleur betreft een vloertegel die op de wand aangebracht wordt.

*Let op: Wanneer in de betreffende ruimte het standaard tegelwerk niet tot het plafond doorloopt, en u heeft optioneel dit wandtegelwerk uitgebreid tot plafond, dient u voor de accentwand zowel de optie "accentwand..." als "accentwand | doortegelen tot plafond" te kiezen.*

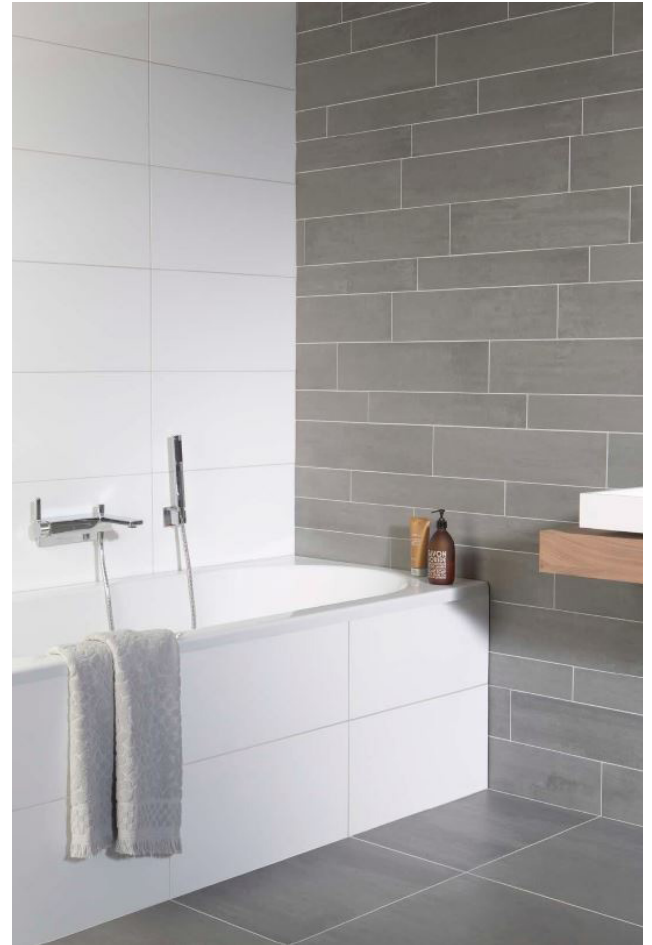

De accenttegels zijn er vijf verschillende formaten:

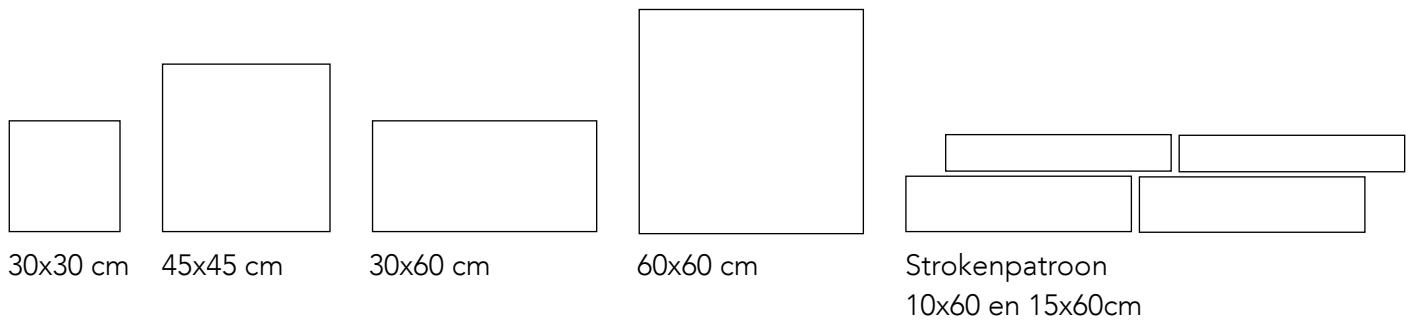

Daarbij heeft u de keuze uit vier verschillende kleuren:



## Accentwand Mosa Scenes

Voor een accentwand kunnen niet alleen eerder genoemde kleuren en afmetingen gekozen worden. Ook Mosa Scenes behoort tot de mogelijkheden. Mosa Scenes is een serie van 15x15 cm tegels die werkt met kleurgroepen. Elke kleurgroep bestaat uit vier verschillende texturen: grain, clay, sand en grit. Elke tegel heeft zijn eigen karakter waardoor altijd een verrassend beeld ontstaat. U heeft de keuze uit vier verschillende kleurgroepen:

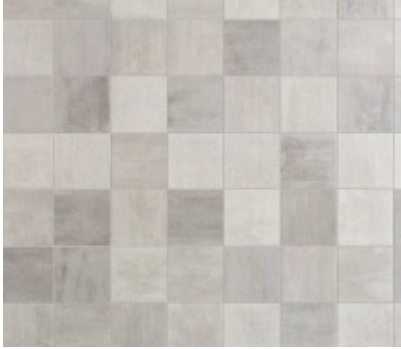

Wit grijs mix



Koel grijs mix



Groen grijs mix



Beige mix

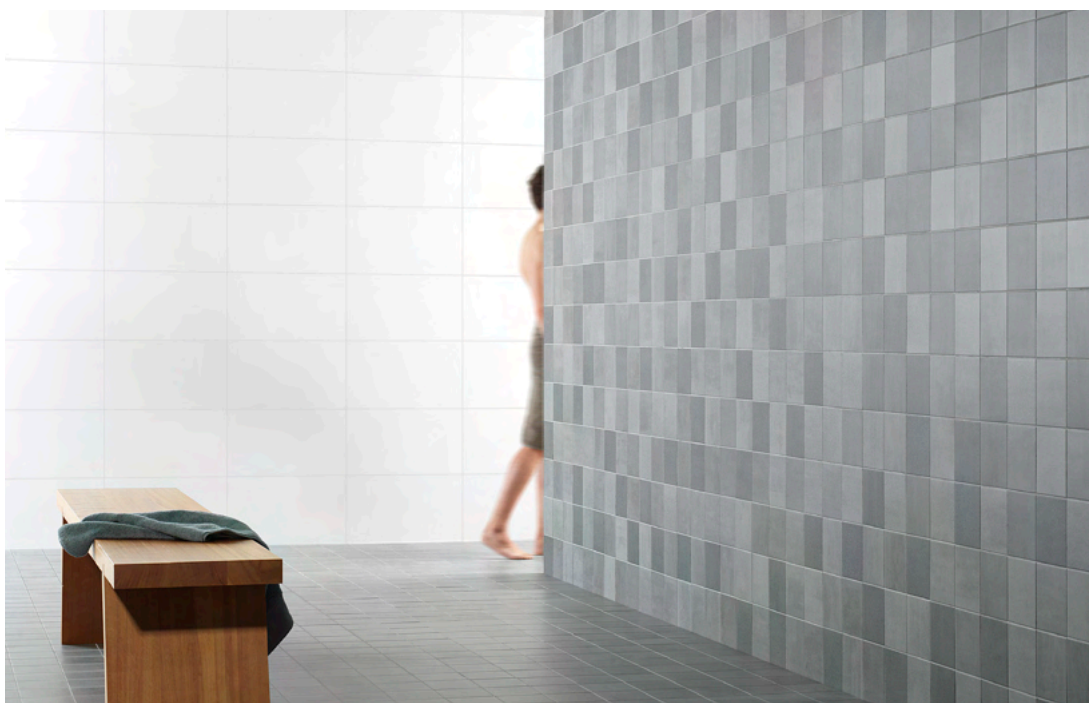

# BINNENDEUREN

Voor iedere ruimte kunt u (onafhankelijk van elkaar) een keuze maken uit onderstaande binnendeuren, -kozijnen en deurkrukken. In de technische omschrijving ziet u welke binnendeur, -kozijn en deurkruk voor welke ruimte van toepassing zijn.

*Let op: Ook als u kiest voor de standaard afwerking van dit onderdeel, dient u dit in de woonwensenlijst aan te geven.*

De deur van de meterkast is smaller dan de overige deuren in de woning. Houdt er rekening mee dat hierdoor de vlakverdeling van zowel een paneeldeur als een lijndeur afwijkend is van de overige deuren. Indien u ervoor kiest om het bovenlicht met houten paneel van de meterkast te laten vervallen, wordt de deur van de meterkast voorzien van een ventilatierooster. Een paneeldeur kan in dit geval niet gekozen worden. Een lijndeur is nog wel mogelijk. Houdt er rekening mee dat het ventilatierooster dan mogelijk door de belijning loopt.

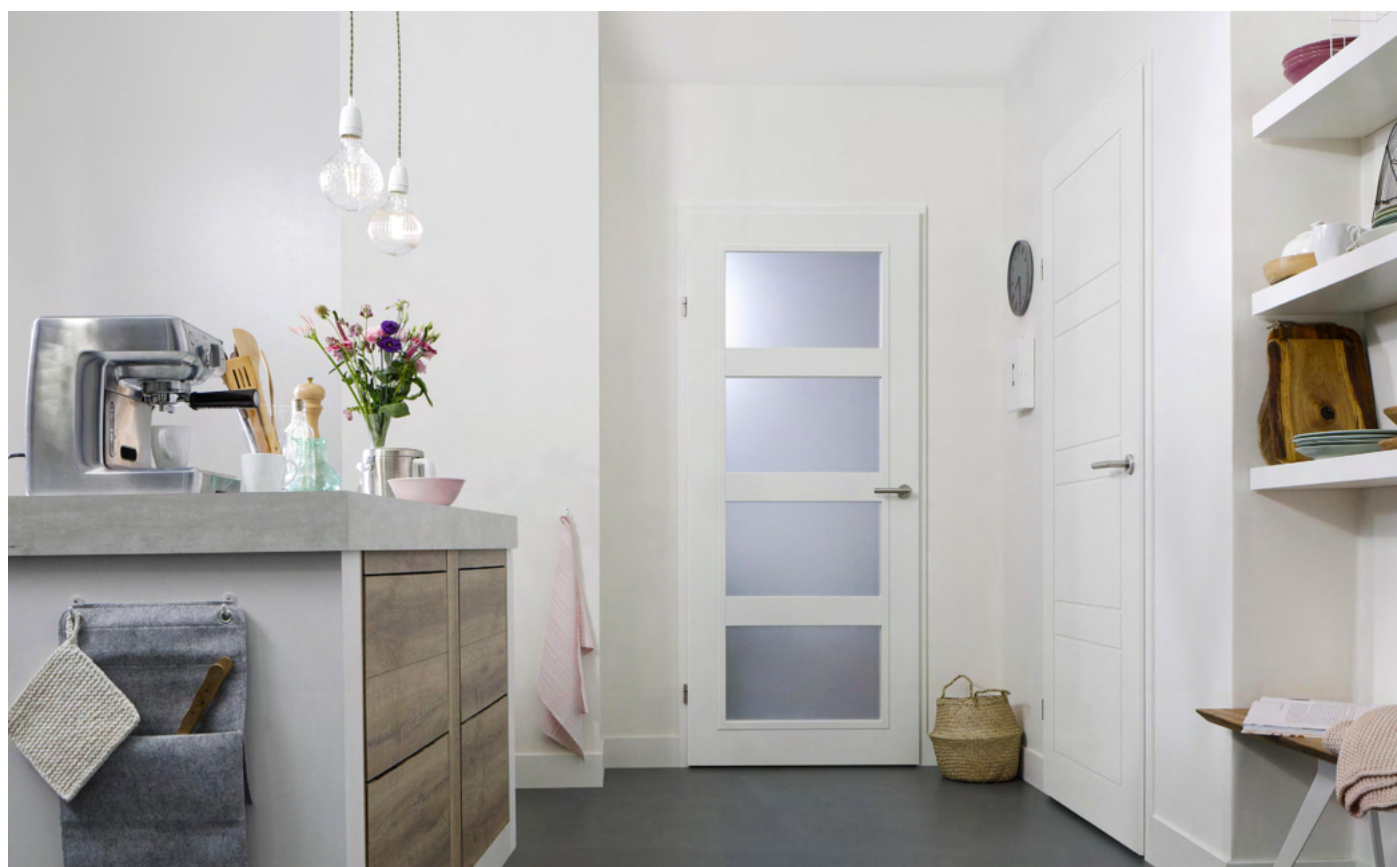

De keuzes voor de binnendeuren bestaan uit:  
Vlakke deur | Basis, zie afbeelding (deur 1)

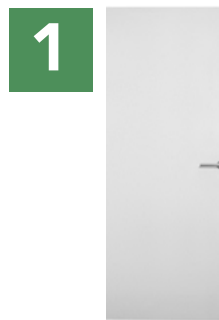

## Lijndeuren

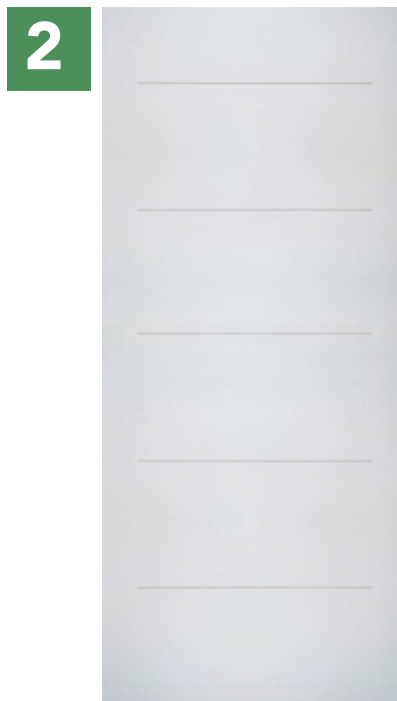

Lijndeur | DA 850 | wit



Lijndeur | DA 852 | wit



Lijndeur | DA 853 | wit

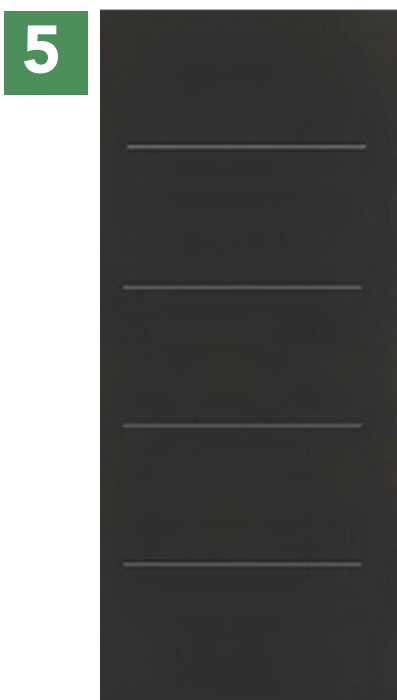

Lijndeur | DA 850 | zwart



Lijndeur | DA 852 | zwart



Lijndeur | DA 853 | wit



Lijndeur | DA 857 | wit

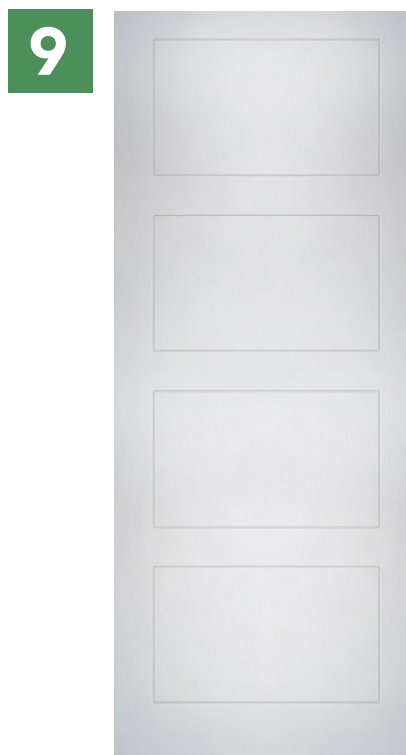

Lijndeur | DA 882 | wit



Lijndeur | DA 884 | wit



Lijndeur | DA 857 | zwart

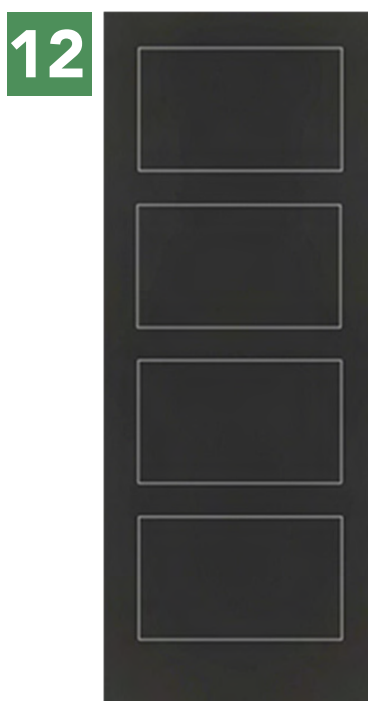

Lijndeur | DA 882 | zwart

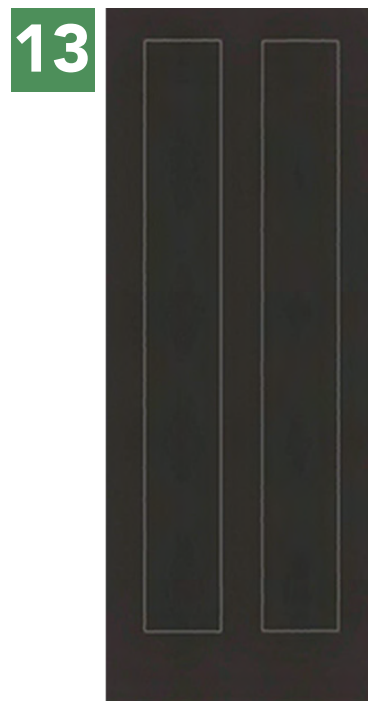

Lijndeur | DA 884 | zwart

## Paneeldeuren

14



Paneeldeur | DAC 784 | wit

15

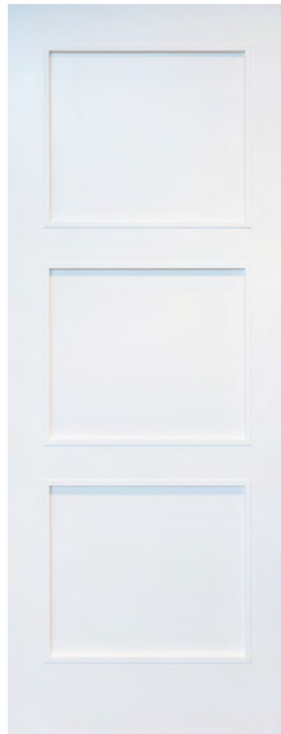

Paneeldeur | DAC 785 | wit

16



Paneeldeur | DAC 782 | wit

## Glasdeuren

17



Glasdeur | DAC 794 | wit  
Blank of mat glas

18



Glasdeur | DAC 795 | wit  
Blank of mat glas

19

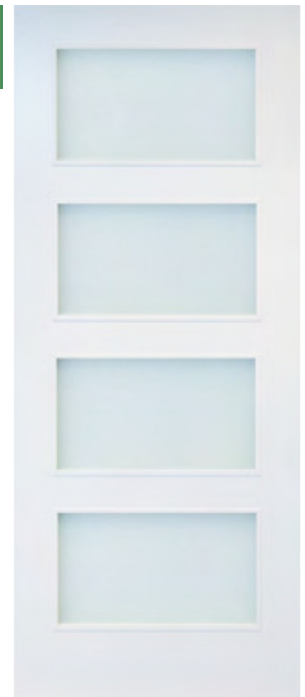

Glasdeur | DAC 792 | wit  
Blank of mat glas

20



Type opdekdeur 06306  
Zwart | Blank glas | per stuk

21



Type opdekdeur 06358  
Zwart | Blank glas | per stuk

Indien u kiest voor een zwarte deur (optie 20 of 21) wordt deze standaard voorzien van blank glas. Voor de deurkrukken kunt u (wegens beperkte montageruimte) alleen kiezen voor deurkruk 8, type Dallas mini rozet zwart of deurkruk 9, type Amsterdam mini rozet zwart.

### Binnendeurkozijnen

De keuzes voor de binnendeurkozijnen bestaan uit:

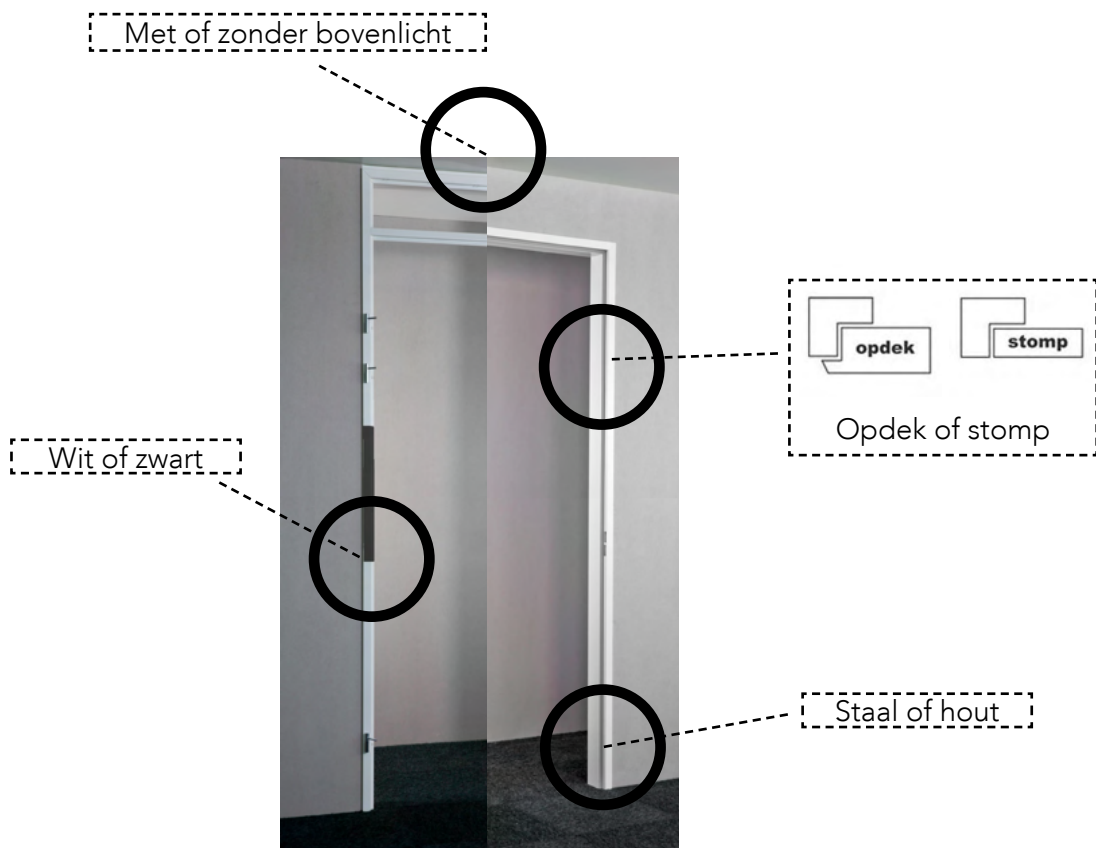



## Deurkrukken

Belangrijk is ook het sierbeslag voor de binnendeuren. Denk hierbij aan de deurkrukken, rozetten en toiletgarnituren. Deze collectie is geselecteerd op vormgeving en kwaliteit.



**1** **Basis** Deurkruk Tokyo  
Gehele woning  
Kleur Aluminium



**2** Deurkruk Type Stockholm  
Per stuk te kiezen  
Kleur Aluminium



**3** Deurkruk Type Trondheim  
Per stuk te kiezen  
Kleur RVS



**4** Deurkruk Type Amsterdam  
Per stuk te kiezen  
Kleur RVS



**5** Deurkruk Type Amsterdam  
Per stuk te kiezen  
Kleur Zwart



**6** Deurkruk Type Dallas  
Per stuk te kiezen  
Kleur Aluminium



**7** Deurkruk Type Dallas  
Per stuk te kiezen  
Kleur Zwart

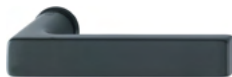

**8** Deurkruk Type Dallas mini rozet  
Kleur Zwart  
Alleen te kiezen bij deur 20 of 21



**9** Deurkruk Type Amsterdam mini rozet  
Kleur Zwart  
Alleen te kiezen bij deur 20 of 21

# ELEKTRA

## Schakelmateriaal

De woning is voorzien van schakelmateriaal van het merk Gira. U kunt keuze maken uit onderstaande series.



Gira Standaard 55  
Zuiver wit glanzend



Gira Standaard 55 uitvoeren  
met dimmer | Zuiver wit glanzend  
Optioneel te kiezen plafondlichtpunt/  
inbouwspot voorzien van dimmer



Gira E2 wit glans gehele woning

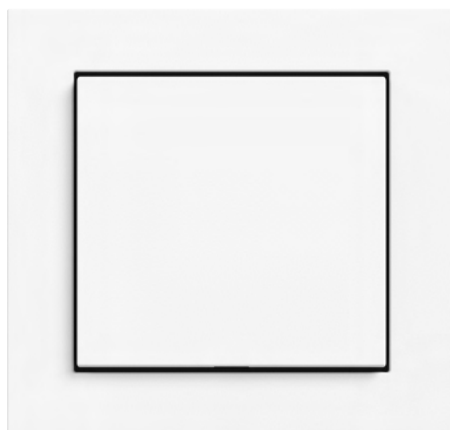

Gira E2 wit mat gehele woning

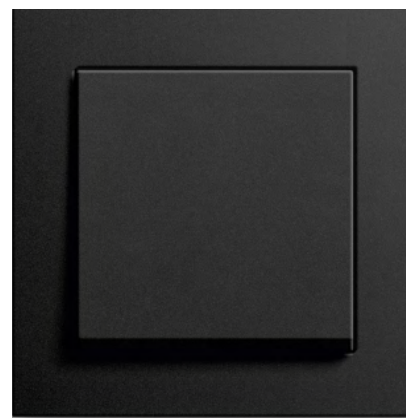

Gira E2 zwart mat gehele woning

*Belangrijk om te weten: Indien er gekozen wordt voor optioneel schakelmateriaal dan zullen ook de stopcontacten en de eventueel gekozen dimmer in dezelfde lijn worden uitgevoerd. Met uitzondering van het schakelmateriaal in de meterkast, trapkast, berging, in de keukenruimte achter de keukenopstelling en op de tweede verdieping ten behoeve van de installaties (het schakelmateriaal in deze ruimtes wordt uitgevoerd in het standaard schakelmateriaal).*

## Inbouwspots

Naast de standaard aanwezige plafondlichtpunten is het mogelijk om spotjes te kiezen in de woonkamer en / of keuken. De mogelijke posities staan vermeld op de verkoopoptietekening.



**1**

Inbouwspots SLV NewTria LED  
Rond | Afwerking Wit



**2**

Inbouwspots SLV New Tria LED  
Rond | Afwerking geborsteld  
aluminium (RVS look)



**3**

Inbouwspots SLV New Tria LED  
Rond | Afwerking Zwart



**4**

Inbouwspots SLV New Tria LED  
Vierkant | Afwerking Wit

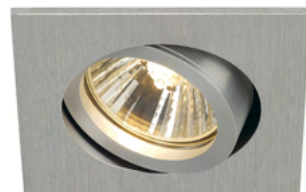

**5**

Inbouwspots SLV New Tria LED  
Vierkant | Afwerking geborsteld  
aluminium (RVS look)



**6**

Inbouwspots SLV New Tria LED  
Vierkant | Afwerking Zwart

# TRAPPEN

De trappen in uw woning zijn voorzien van een laag witte grondverf. Dit is nog geen eindafwerking. Voor de traptreden en/of stootborden kunt een HPL trapbekleding kiezen. Daarnaast is het mogelijk om de traphekken, -spillen, -bomen en leuningen en overige aftimmeringen rond de trappen af te laten lakken.



Trap begane grond standaard voorzien van stootborden.

*Let op: beide afbeeldingen zijn ter indicatie. De trapleuningen zijn in basis rond en wit gegrond. Optioneel kan de vorm van de trapleuningen gewijzigd worden naar rechthoekig.*

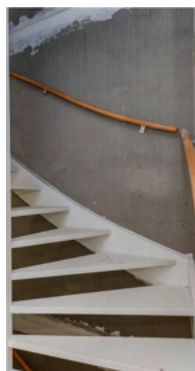

De trap van de 1e naar de 2e verdieping is niet voorzien van stootborden en dus open. Er kan gekozen worden om deze trap te voorzien van stootborden.

Per trap kunt u de traptreden en de stootborden in een andere kleur kiezen. De HPL toplaag is slijtvast, antislip en makkelijk schoon te houden.

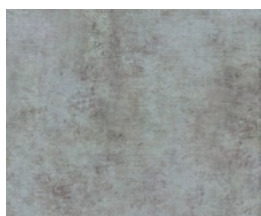

Narvik Dock

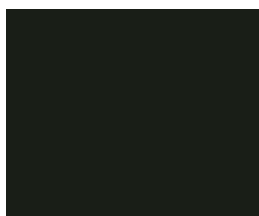

Black

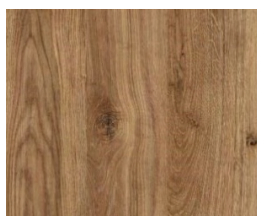

Chalet Oak

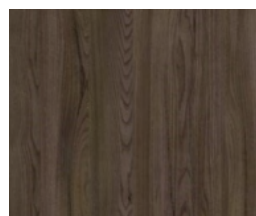

Michigan Elm R

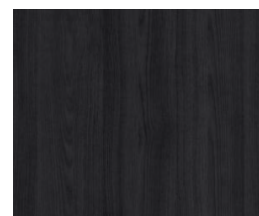

Night Ash



Eternal Iron

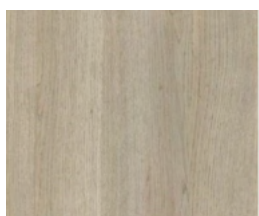

Sunday Oak

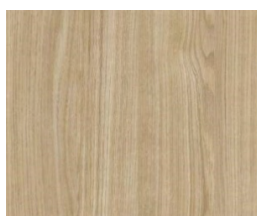

Glen Oak

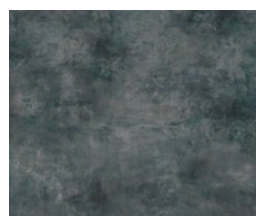

Blue Steel

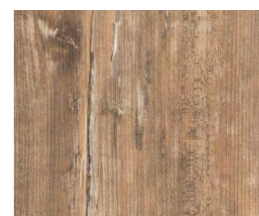

River Pine

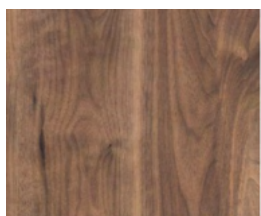

EM Noce  
Romantica



Snow White

# VENSTERBANKEN

Onder de ramen worden vensterbanken van wit marmercomposiet gepolijst aangebracht, met uitzondering van de badkamer en de eventueel gekozen dakkapel. De vensterbanken worden uitgevoerd over de gehele breedte van het kozijn.

Er kan optioneel gekozen worden voor een vensterbank in een andere kleur voor de gehele woning. In onderstaande afbeeldingen zijn de kleuren weergegeven.

Wellicht wilt u in de keuken dezelfde vensterbank als het aanrechtblad, dan kunt u ervoor kiezen om deze vensterbank te laten vervallen.

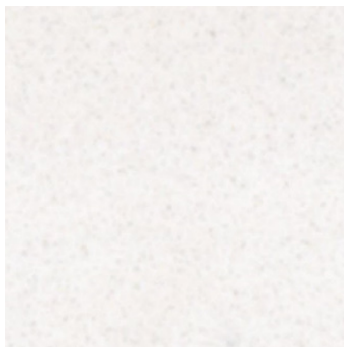

1

Wit marmer composiet gepolijst.



2

Licht grijs marmer composiet plata gepolijst.

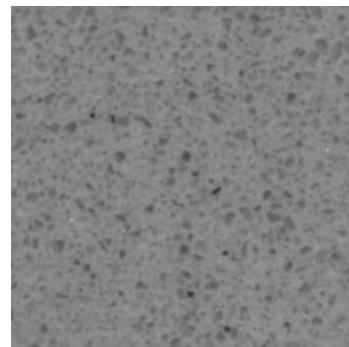

3

Grijs marmer composiet concreto gepolijst.

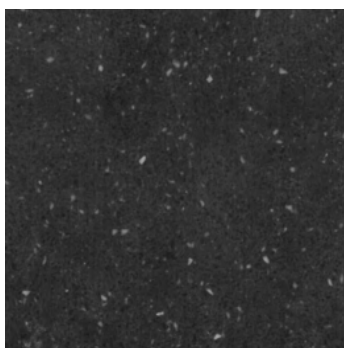

4

Zwart marmer composiet hardsteen gezoet.

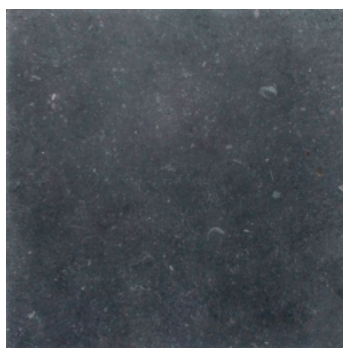

5

Belgisch hardsteen

*Een stenen vensterbank zorgt voor een natuurlijke afwerking van het kozijn en geeft uw woning een luxe uitstraling*

# LOODGIETER

## Warmtepomp-/boilerinstallatie

Uw woning wordt uitgevoerd met een warmtepomp met (geïntegreerde) boiler. Op de technische omschrijving en verkoopcontracttekening ziet u welke warmtepomp/boilerinstallatie van toepassing is voor uw type woning.

### Boiler inhoud 300 liter

#### Douche

Wanneer deze boiler volledig gevuld is, is er (gemengd met koud water) 481 liter mengwater van 40°C beschikbaar. Bij een volledig opgewarmde boiler kunt u circa 55 minuten douchen met een verbruik van 8 liter mengwater per minuut. Het duurt circa 60 minuten voordat de boiler weer vol en op temperatuur is.

#### Bad

De aangeboden ligbaden hebben een inhoud van 130 liter water. Wanneer het bad gevuld is, is er nog warm mengwater over om ongeveer 40 minuten te douchen. Het duurt ongeveer 60 minuten voordat de boiler weer vol en op temperatuur is.

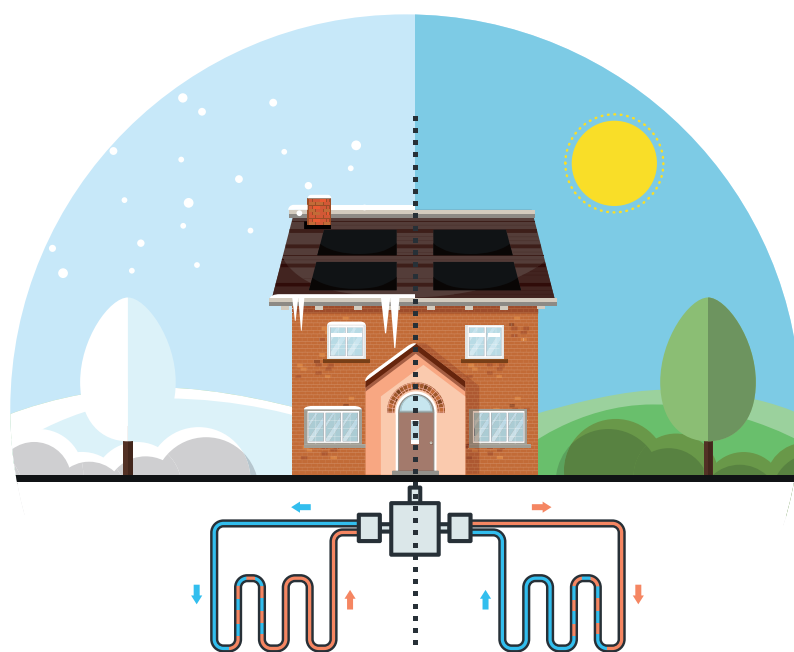

## Buitenkraan

Optioneel kan er gekozen worden voor het aanbrengen van een vorstvrije buitenkraan. De posities kunt u terugvinden in de optietekening.

Met slechts 2 slagen wordt de vorstvrije buitenkraan volledig opengedraaid. Na het dichtdraaien loopt de kraan automatisch leeg, zo wordt bevrozing van de kraan voorkomen. De kraan wordt op een hoogte van ongeveer 600 mm + aangebracht.

Wanneer u wenst de bediening van de buitenkraan beter te beveiligen, kunt u aanvullend kiezen voor een draaiknop met cilinderslot.

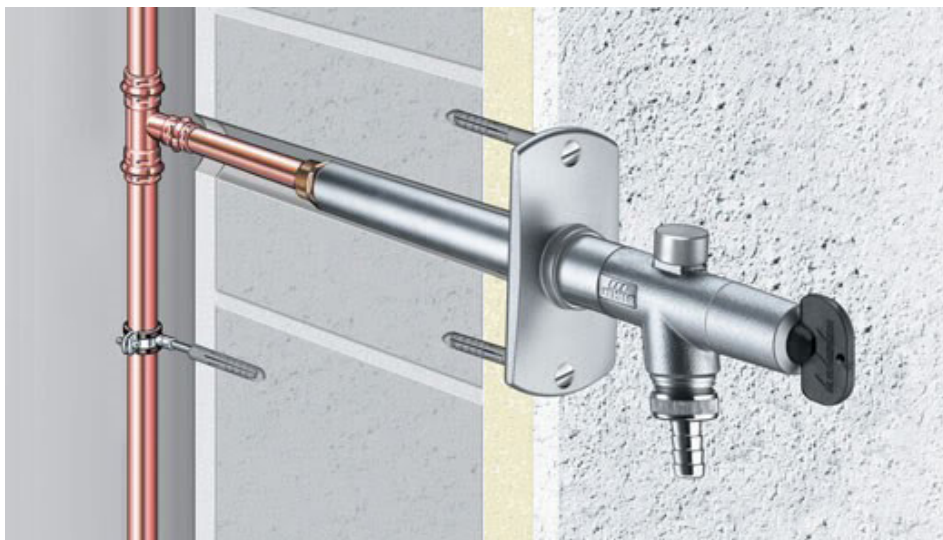

## Waterontharder

Afhankelijk van uw waterleverancier en regio kan de waterhardheid in uw nieuwe woningen sterk verschillen. Watermaatschappijen beweren dat zij goed water leveren. Echter, de aanwezigheid van kalk staat los van de redenering of het water wel of niet drinkbaar is. Heel vaak bevat het water dat uit de kraan komt veel kalk. Veel kalk in het water is bedoeld om de pH waarde (pH = zuurgraad) stabiel te houden. Vandaar dat de watermaatschappijen het water met veel kalk aanleveren om de pH op niveau te houden. Is het water in uw regio zacht, dan heeft u geen waterverzachter nodig.

Het toepassen van een waterontharder zorgt ervoor dat de witte kalkvlekken op sanitair en kranen grotendeels worden voorkomen. Mocht u kiezen voor zwarte kranen dan is logischerwijs het verschil nog groter i.v.m. het contrast tussen witte kalkvlekken en de zwarte kleur van de kranen.

Houdt u er rekening mee dat de waterontharder op de begane grond onder de trap wordt geplaatst. Wanneer u optioneel niet gekozen heeft voor een trapkast, komt deze unit in het zicht en zal niet nader worden afgewerkt.

Bij deze keuze wordt er kort na oplevering een afspraak met u gemaakt en komt de leverancier uitleg geven over het apparaat en zal deze tevens controle op de juiste werking zodat u zeker weet dat deze juist functioneert. Dit betekent wel dat u NAW gegevens/telefoonnummer/ en emailadres met de leverancier worden gedeeld.



Copyright 2024 ©

Deze brochure biedt de kopersinformatie en optiebrochure voor Polderhof Bunschoten en maakt geen onderdeel uit van de contractstukken. Ondanks de zorgvuldigheid waarmee deze brochure is samengesteld, is het mogelijk dat de brochure onjuiste of onvolledige informatie bevat. Aan de inhoud van deze brochure kunnen geen rechten worden ontleend.



## Polderhof

---

Deze brochure biedt alle nodige informatie en inspiratie om van Polderhof uw nieuwe thuis te maken.



**bpd**

bouwfonds gebiedsontwikkeling

